

NOORDERBAD te GRONINGEN

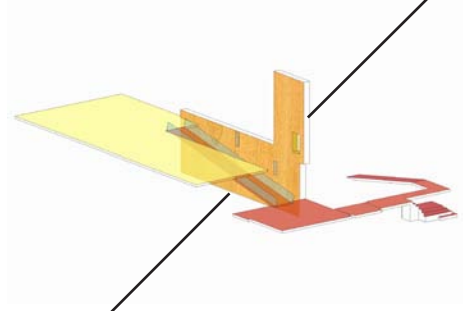

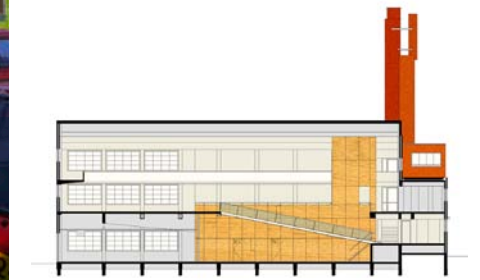
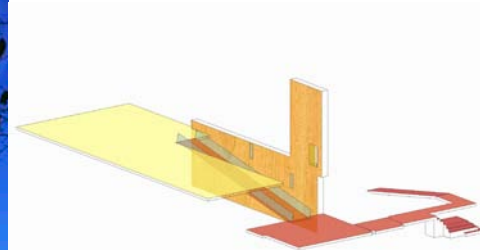

Noorderbad

Het 'Noorderbad' is een voormalig, overdekt, openbaar zwembad dat in 1933 is gebouwd naar een ontwerp van de Groninger architect J.A. Boer.

Het gebouw, dat is opgetrokken in een expressionistische, kubistische bouwstijl, heeft een beschermde status als monument. Meest bijzondere ruimte is de zwemzaal welke is gesitueerd op de eerste verdieping.

De functionele opgave bestaat uit het transformeren van het zwembad tot een verzamelgebouw waarin nevenvestigingen van de Openbare Bibliotheek, het Kunstencentrum, de Stedelijke Muziekschool en een aantal verhuurbare kantoorruimtes zullen worden gehuisvest.

Het introduceren van een architectonische route die alle verschillende functies ontsluit en verbindt is het meest prominente ontwerptheme.

stedebouw en architectuur

Het beschikbare budget vraagt om een ruimtelijk plan, waarbij met minimale middelen een zo groot mogelijk effect wordt bereikt.

De bibliotheek vervult een centrale rol en is gesitueerd in de voormalige zwemzaal op de eerste verdieping: een mooie, dubbelhoge ruimte. Onder deze ruimte worden op de begane grond het Kunstencentrum en de Stedelijke Muziekschool gehuisvest, terwijl de kantoorruimtes een plaats krijgen in de voormalige nevenruimtes van het gebouw.

Een houten wand, welke zich uitstrekt over alle verdiepingen, is het eerste nieuwe architectonische element dat alle ruimtes met elkaar verbindt. Een hellingbaan langs deze houten wand ontsluit de bibliotheek en vormt de uitnodigende entree van deze functie. Tegelijkertijd wordt het publiek, dat zich langs deze route voortbeweegt, een dynamische factor in een relatief statische omgeving.

De ingrepen aan het exterieur van het gebouw beperken zich tot het plaatselijk slopen van storende toevoegingen van een latere datum en het introduceren van een aantal nieuwe functionele elementen (o.a. hellingbaan/entree). Deze elementen hebben een eigen vorm gekregen: onmiskenbaar eigentijds maar passend bij het gebouw.

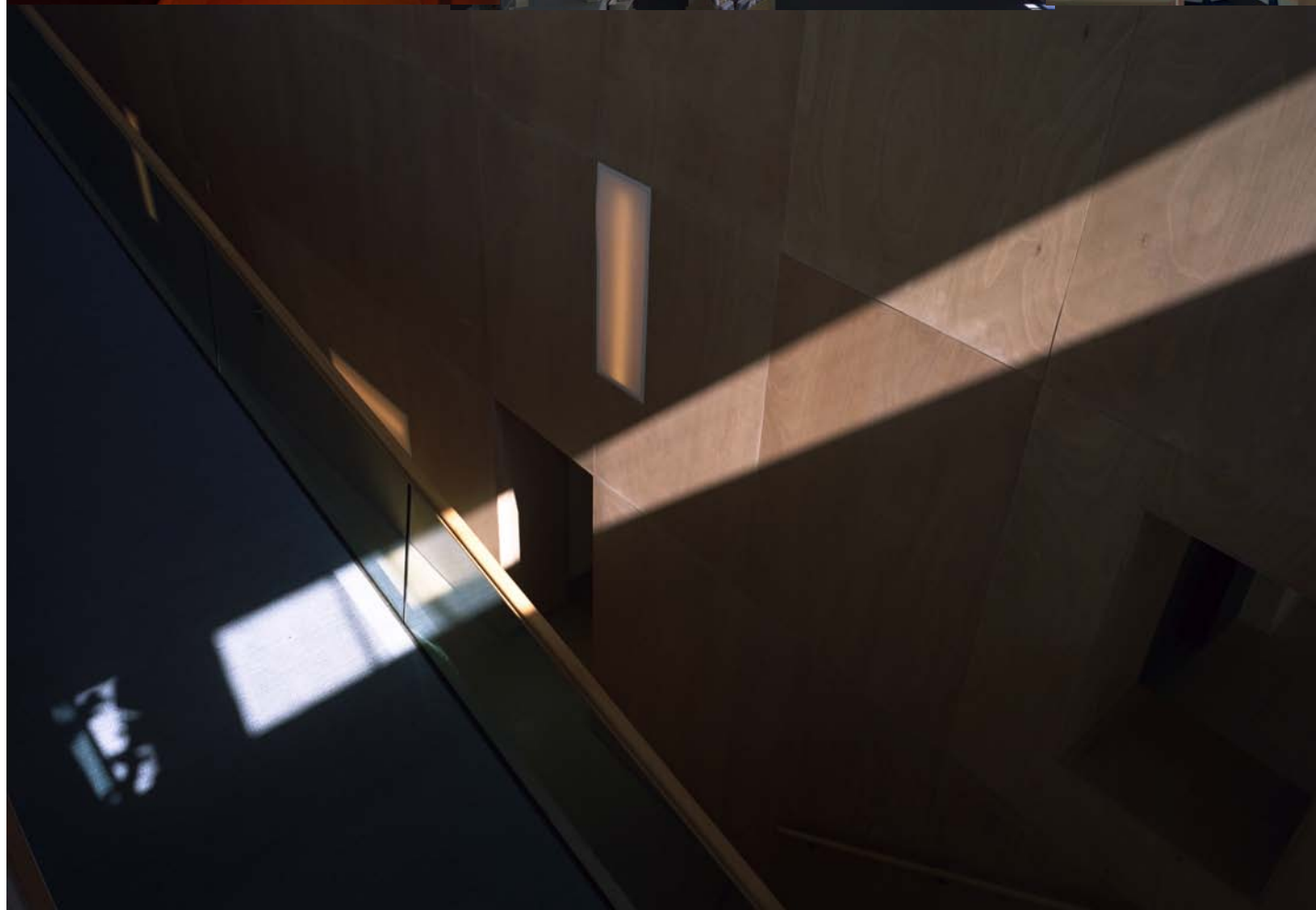

projectgegevens

renovatie Noorderzwembad

team : E. de Leeuw, R. Hendriks, C. Stuit,
D. van der Laan, C. Bernardt,
W. Bruining, I. van Zanten,
Chr. Riphagen

opdrachtgever : Stichting Industrie- en
Handelsgebouwen Groningen

oplevering : 1999
BVO : 1.850 m²
bouwkosten : € 1.054.000